

Onderhoud



RIKA Metallwarengesellschaft m.b.H. & CO KG
4563 Micheldorf, Müllerviertel 20, Austria
Telefon +43/7582 686-41, Fax DW 43
office@rika.at

DVR-Nr. 0853135, Ust-IdNr. ATU50509800
Eingetragen beim LG Steyr FN 200251 m, vertreten durch persönlich
haftenden Gesellschafter RIKA GmbH, eingetragen beim LG Steyr FN 61288 f,
Geschäftsführer: Karl Stefan Riener

www.rika.at

Rookgasroute

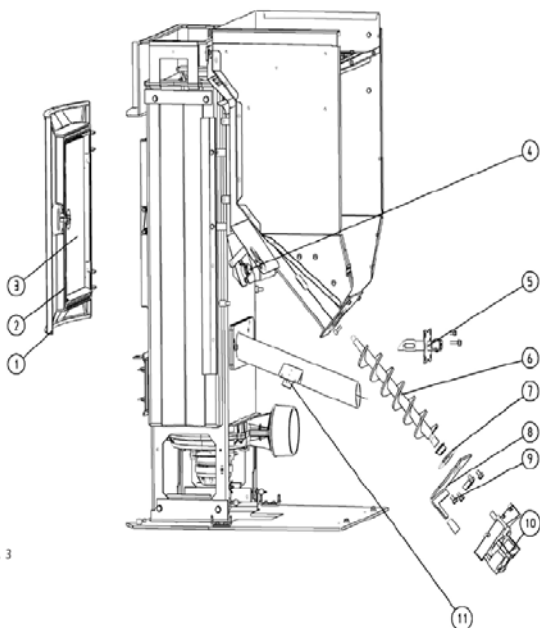

fig. 3



HANDGREEP (ALLE KACHELS)



- Voor het openen en sluiten van de kachel
- Noodzakelijk voor:
 - reiniging van de korf
 - lossen van de pellets
indien deze aan de wand van de voorraad blijven kleven.

HOUT ALS VOEDINGSSTOF (ALLE KACHELS)



- Ca. 1 – 2% blijft als asse in de kachel achter
- Deze asse is een natuurproduct
- Is een ideale meststof voor planten. (doof de asse met water alvorens deze uit te strooien)

KORF REINIGEN

(alle kachels 30-60kg)



- De korf stofzuigen
- De korf kan in de kachel gereinigd worden
- Korf uitnemen om de daaronder liggende assen te verwijderen
- Bij continue werking de korf iedere 2-3 dagen reinigen.

- **COMO en TOPO: met aslade**



Automatische reiniging - TOPO



DEURGLAS REINIGEN (alle kachels)



- Met een vochtige doek
- Speciale glasreiniger bij sterke vervuiling
- Speciale glasreiniger enkel gebruiken voor de ruit
- Opgelet voor de lak



Omlegplaat reinigen(150kg)



- Met de sleutel van de deur
- De assen zetten zich in de opening vast en verhinderen een vlotte doorgang van de rookgassen



ROOKGASKANAAL REINIGEN (Premio Visio Rio; iedere 1000kg)



Deze bevinden zich naast de vuurhaard

- Deksel of rooster verwijderen
- Verwijder de plaatjes aan de buitenkant, elk voorzien van een vleugelmoer
- Reinig deze kanalen met een borstel
- Verwijder het deksel op de vuurhaard (4 vleugelmoeren)



ROOKGASVERZAMELAAR REINIGEN (Premio, Visio, Rio)



Onderaan de rookgasverzamelaar

1. Bekleding demonteren
2. Deur openen
3. Onderste revisieopening demonteren (4 vleugelmoeren)
4. De scheiding verwijderen zodat de rookgasventilator zichtbaar is
5. Asresten verwijderen

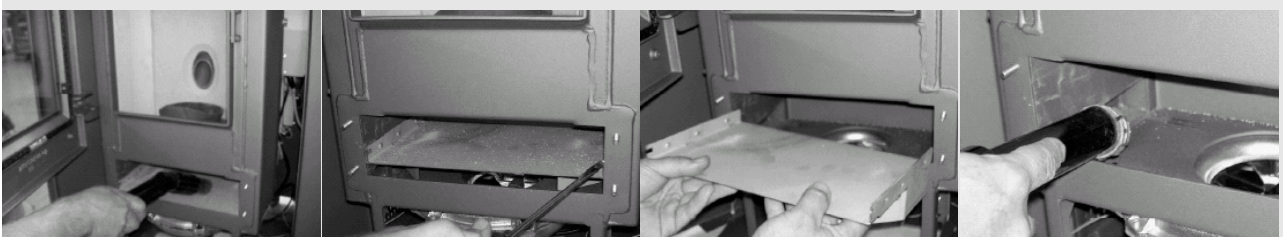

VENTILATORHUIS REINIGEN

(Premio, Visio, Rio, Memo)



1 x per jaar

1. 4 schroeven verwijderen zodat de rookgasventilator lost
2. Assen verwijderen
3. Dichtheid controleren

Alle motoren hebben verzegelde kogellagers en dienen niet gesmeerd te worden.

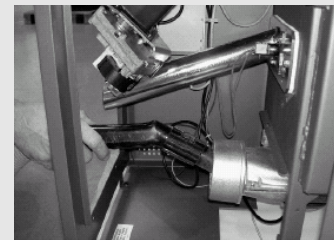

PELLETVOORRAAD REINIGEN

(alle kachels)



- De voorraad volledig uitstofzuigen zodat er geen zaagmeel in de voorraad aanwezig is
- Belast de motor te veel → verslijt rapper
- (Memo)



DEURDICHTINGEN CONTROLLEREN (alle kachels)



- De dichtingen controleren
- Dichting eventueel vervangen
- Groot onderhoud

ROOKGASAANSLUITING CONTROLLEREN (alle kachels)



- Aansluiting controleren en reinigen
- De aangekoekte assen kunnen het vermogen van de kachel beïnvloeden
- Aangekoekte assen houden ook een risico in (schouwbrand)

LUCHTSENSOR REINIGEN

(alle kachels)



- De sensor reinigen tijdens het groot onderhoud
- Met zacht penseel
- Bij montage respecteer de positie

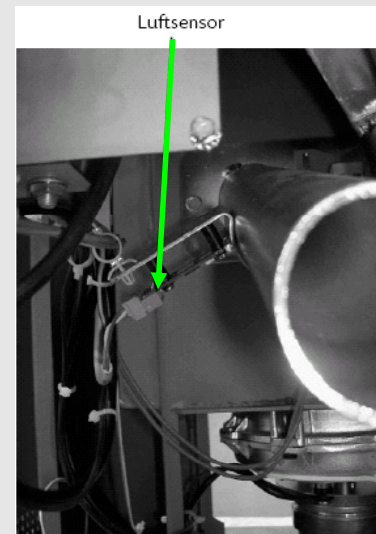

ROOKGASKANAAL REINIGEN

(Memo)



- 1 x per jaar ; bij continue werking iedere 3 maanden
 - Bevinden zich naast de vuurhaard
1. Convectieribben verwijderen
 2. Vleugelmoeren en vuurhaarddeksel verwijderen
 3. Meet staalborstel reinigen

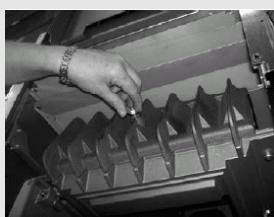

ROOKGASVERZAMELAAR REINIGEN (Memo)



- 1 x per jaar; bij continue werking iedere 3 maanden
 - Bevindt zich onderaan de kachel
1. Frontbekleding demonteren
 2. Kacheldeur openen
 3. Onderste revisiopening demonteren (2 vleugelmoeren)
 4. Assen verwijderen

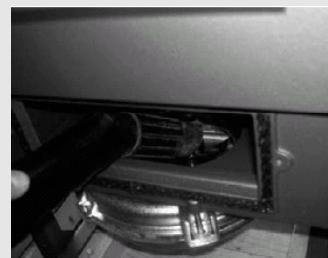

WARMTEWISSELAAR (Integra II)



- Onder het keramische deksel bevinden zich 2 staven
- Voor een optimale warmte-afgifte moeten deze staven regelmatig bewogen worden
- Assen worden verwijderd van de warmtewisselaar

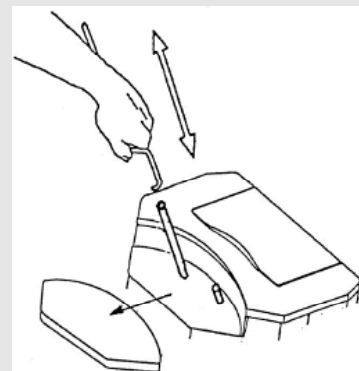

ASLADE (Integra II)



- Volgens gebruik ledigen

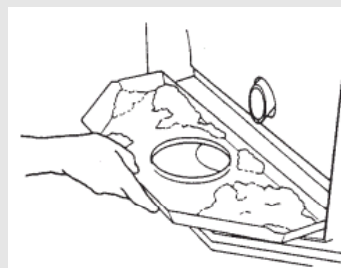

ROOKGASROUTE (Integra II)



- In de brandkamer de achterwand volledige verwijderen
- stofzuigen

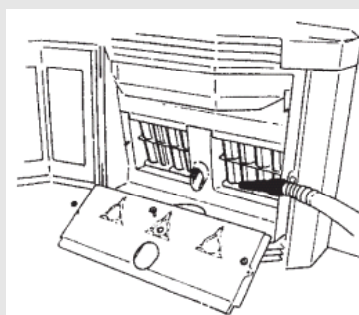

Rookgasverzamelaar (Integra II)



- Deze bevindt zich achter de warmtewisselaar
- De rechter bekleding verwijderen
- Deksel verwijderen en reinigen met de daarvoor bestemde staaf

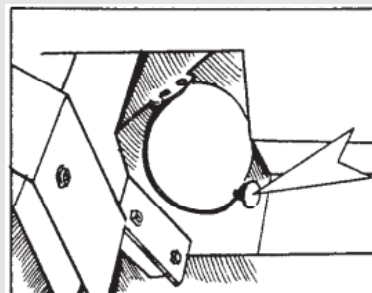

ROOKGASVENTILATOR (Integra II)



- Afhankelijk van het verbruik
- 4 schroeven verwijderen en de motor afnemen
- Assen verwijderen van zowel de behuizing als de ventilator

